



- zintegrowana regulacja (sterownik EC)
- płynna regulacja wydajności
- wbudowane zabezpieczenie termiczne silnika
- wymiar kanału: 50 x 25 cm
- wirnik z łopatkami zagiętymi do tyłu
- obudowa z ocynkowanej blachy stalowej
- uchylna kłapa rewizyjna

Dane techniczne:

Typ: KHAG 315.4EA W (1x230V)		Nr art.: D15-31501	
Zasilanie [V]	230	Częstotliwość [Hz]	50/60
Moc znamionowa (pobór) [kW]	0,21	Obroty [min ⁻¹]	1650
Prąd znamionowy [A]	0,96	Maks. temp. medium [°C]	50
Klasa szczelności silnika	IP 54	Rodzaj silnika	z komutacją elektroniczną (EC)
Izolacja akustyczna	nie	Łopłatki wirnika	do tyłu
Wersja EX	nie	Odporność na wysokie temperatury	nie
Chemoodporność	nie	Schemat podłączeniowy	01.444
Regulacja obrotów	sygnałem 0-10 V	Masa [kg]	27

Charakterystyka pracy:

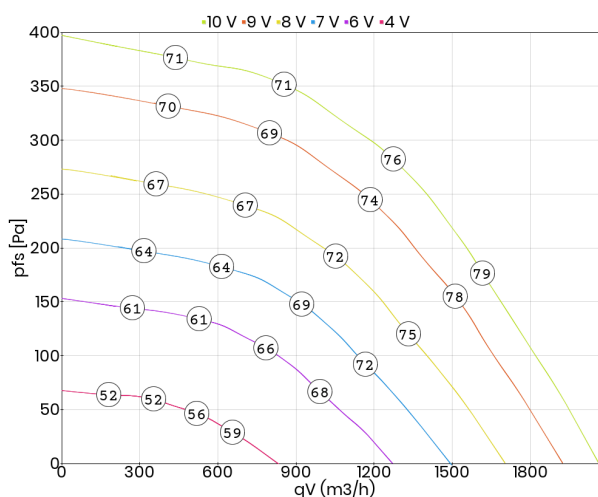

Akustyka:

Wartość korekty: ΔLWOkT [dB]	fM [Hz]						
	125	250	500	1000	2000	4000	8000
LWA5 [dB(A)] - wlot	-10	-8	-7	-5	-7	-15	-27
LWA8 [dB(A)] - wylot	-13	-9	-7	-5	-6	-13	-21

Wymiary:

(w mm)

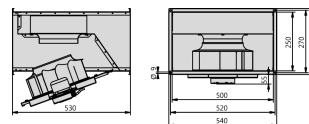

Schemat podłączeniowy:

01.444

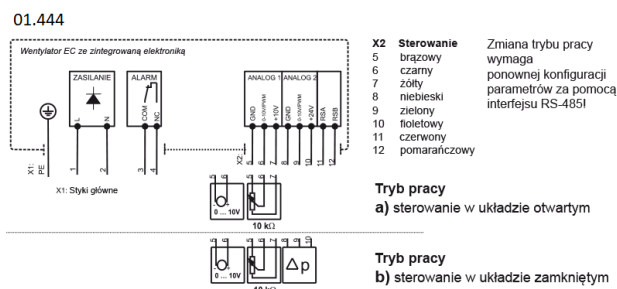

Akcesoria:

