

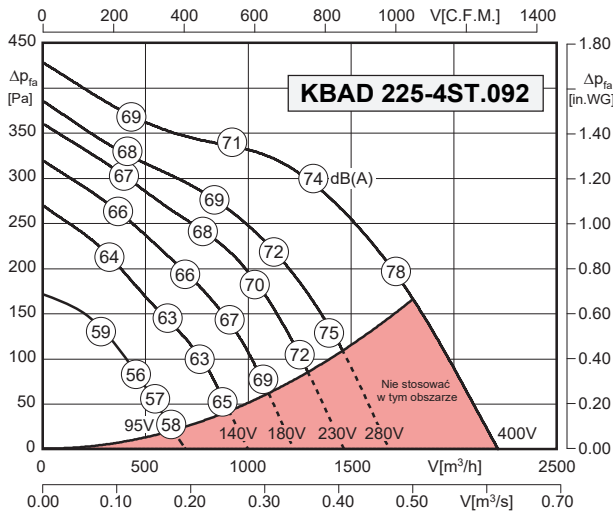

Dane techniczne:



- obudowa z ocynkowanej blachy stalowej
- izolacja akustyczna wełną mineralną 50 mm
- stopniowa lub płynna regulacja wydajności
- silnik poza strumieniem przepływu powietrza
- łatwy dostęp do zespołu wirnik-silnik
- zintegrowana wanna ociekowa
- króciec spustowy



Wentylatory pracują w otoczeniu powietrza o temperaturze

> 65°C

LWA2 = LWA6 - 16 dB

LWA5 = LWA6 - 5 dB

Uwaga: szczegółowy przykład obliczeniowy na stronie 39.

Typ	Nr art.	U [V]	f [Hz]	P [kW]	I _n [A]	n [min ⁻¹]	C [μF]	t _r [°C]	Poziom mocy akust. dB(A)	ΔI [%]	I _a /I _n	IP	★	kg
KBAD 225-4ST.092	B21-22514	3~400	50	0.42	0.9	1240	-	100	55 / 66 / 71	-	2.5	IP54	01.006	37.0

*) wartości względne całkowite: obudowa LWA2 / wlot LWA5 / wylot LWA6 przy V=0,5 x V_{max}

Akustyka:

Wartość korekty: ΔLW _{okt} [dB]	fM [Hz]						
	125	250	500	1000	2000	4000	8000
LWA2 [dB(A)] - obudowa	-26	-22	-22	-23	-24	-30	-36
LWA5 [dB(A)] - wlot	-25	-20	-14	-9	-12	-12	-19
LWA6 [dB(A)] - wylot	-28	-13	-6	-5	-7	-8	-16

Wymiary:

[mm]

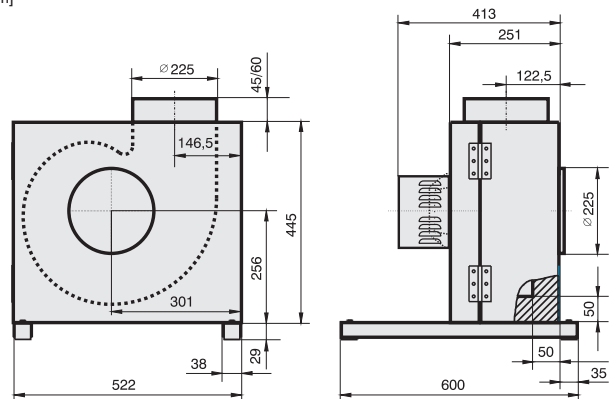

Schemat podłączeniowy:

01.006

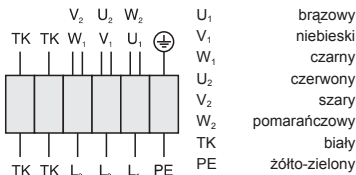

Zabezpieczenie silnika przez przegrzaniem za pomocą termokontaktu z końcówkami wyprowadzonymi na listwę zaciskową silnika (wymaga zewnętrznego przekaźnika ochrony termicznej).

Akcesoria:



GS 2
nr art. H80-00031
s. 28



E800
nr art. E800-0005T3
s. 30



RTD 1.2
nr art. H00-01201
s. 31



RTD 1.2 G
nr art. H00-01250
s. 31



TD 1.0
nr art. H60-01000
s. 34



MSD 1
nr art. H80-38001
s. 36



WK
nr art. K32-50068
s. 38



RVS
nr art. I21-22500
s. 38



EVM
nr art. I32-22571
s. 38